

# DESTALONADORAS HIDRÁULICAS

## UTILIDADES

- Para destalonar cubiertas de gran tamaño con traba de aro
- Fabricado en acero con cuerpo de fundición de acero termo tratados

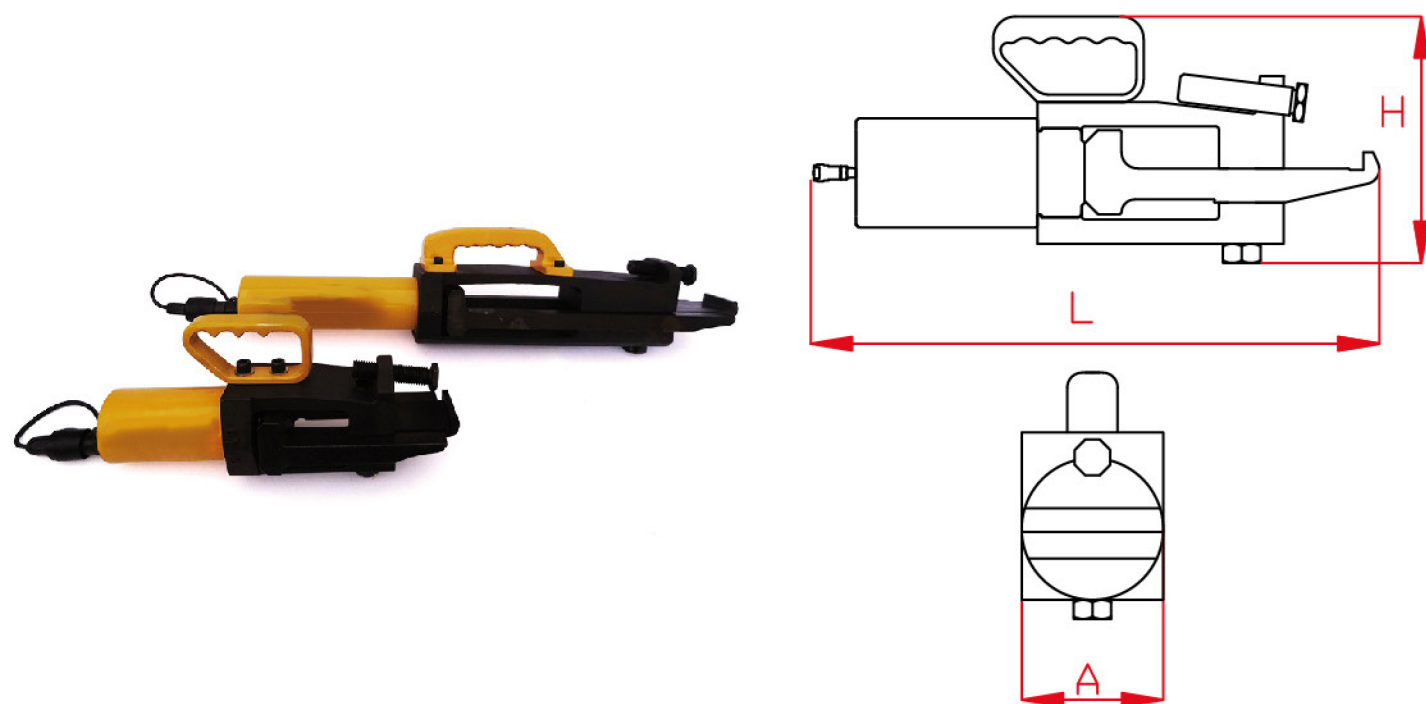

CARACTERÍSTICAS TÉCNICAS					
MODELO	CAPACIDAD DE CILINDRO (ton)	MEDIDAS (MM)			PESO DEL EQUIPO (KG)
		H	A	L	
DT-10	10	175	100	410	11,6
DT-10 XL	10	160	100	705	19,5

# MANDÍBULA DE EXPANSIÓN HIDRÁULICA TIPO COCODRILO

## UTILIDADES

- Para elevar/desplazar cargas con poco espacio de agarre.
- Apertura tipo cocodrilo.
- Fabricado en acero al cromo con mandíbulas fundidas en acero termo tratadas.



CARACTERÍSTICAS TÉCNICAS		
MODELO	ME 1000	ME 2000
Fuerza abertura	1/2 TN	1 TN
A	15	20
B	90	350
L	220	590
Peso del equipo (KG)	1,7	12,5
Bomba indicada	BM 600	BM 1200